



Zwischenhülsen für MK mit Austreibblappen Form F1

Adaptor sleeves for MT, tanged, form F1

Douilles de réduction pour CM à tenon forme F1

DIN ISO 10889-1
(DIN 69880)



Verwendung:

Zur Aufnahme von Werkzeugen mit Morsekegelschaft und Austreibblappen nach DIN 228-1 Form B.

Application:

For holding tools with Morse taper shank and tang according to DIN 228-1 form B.

Application:

Pour le serrage d'outils avec queue cône Morse et tenon suivant DIN 228-1 forme B.

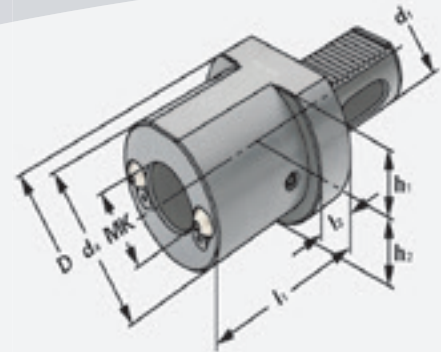

DIN ISO 10889
(DIN 69880)

F1

Bestell-Nr. Order no. Référence	Abmessung Size Dimension	d ₁	MK MT CM	d ₄	D	l ₁	l ₂	h ₁	h ₂
169.07.01	F1 – 16 × MK 1	16	1	32	40	32	13	18	18
209.07.01	F1 – 20 × MK 1	20	1	–	50	23	–	22	23
209.07.02	F1 – 20 × MK 2	20	2	40	50	90	30	22	23
259.07.01	F1 – 25 × MK 1	25	1	–	58	23	–	25	25
259.07.02	F1 – 25 × MK 2	25	2	–	58	27	–	25	25
309.07.01	F1 – 30 × MK 1	30	1	–	68	27	–	28	30
309.07.02	F1 – 30 × MK 2	30	2	–	68	27	–	28	30
309.07.03	F1 – 30 × MK 3	30	3	58	68	66	22	28	30
409.07.02	F1 – 40 × MK 2	40	2	55	83	36	22	32,5	–
409.07.03	F1 – 40 × MK 3	40	3	55	83	36	22	32,5	–
409.07.04	F1 – 40 × MK 4	40	4	68	83	80	22	32,5	–
509.07.02	F1 – 50 × MK 2	50	2	55	98	36	30	35	–
509.07.03	F1 – 50 × MK 3	50	3	58	98	36	30	35	–
509.07.04	F1 – 50 × MK 4	50	4	68	98	50	30	35	–
509.07.05	F1 – 50 × MK 5	50	5	75	98	168	30	35	–

Ausführung: Mit einstellbaren Kugelspritzdüsen

Version: With adjustable spray nozzles

Version: Avec gicleurs ajustables

